

NUR FÜR DEN GEBRAUCH IN KFZ/SOLO PER L'UTILIZZO IN AUTOMOBILE/ENDAST FÖR BILBRUK



BBX-T600

2-KANAL-VERSTÄRKER

• **BEDIENUNGSANLEITUNG**

Lesen Sie diese Bedienungsanleitung bitte aufmerksam durch, damit Sie die hervorragende Leistung und die zahlreichen Funktionen dieses Produktes voll nutzen können. Bewahren Sie die Bedienungsanleitung zur späteren Bezugnahme gut auf.

• **LIBRETTO DELLE ISTRUZIONI**

Leggere questo manuale per poter sfruttare al massimo le eccezionali prestazioni e funzioni di questo apparecchio e conservare il manuale per riferimenti futuri.

• **BRUKSANVISNING**

Läs igenom den här bruksanvisningen för att få så stor glädje som möjligt av utrustningens utmärkta prestanda och egenskaper, och bevara sedan bruksanvisningen för framtida bruk.

Deutsch

Italiano

Svenska

INHALT

WARNUNG	2
VORSICHT	3
EINBAU	4
ANBRINGEN DER ANSCHLUSSABDECKUNGEN	5
ANSCHLÜSSE	6
ANSCHLUSS-PRÜFLISTE	8
SCHALTEREINSTELLUNG	9
SYSTEMDIAGRAMME	10
TECHNISCHE DATEN	12

INDICE

AVVERTIMENTO	2
ATTENZIONE	3
INSTALLAZIONE	4
INSERIMENTO DEI COPRIMORSETTI	5
COLLEGAMENTI	6
ELENCO DEI COLLEGAMENTI	8
REGOLAZIONE DEGLI INTERRUTTORI	9
DIAGRAMMI DEI SISTEMI	10
SPECIFICHE	12

INNEHÅLL

VARNING!	2
FÖRSIKTIGT!	3
INSTALLATION	4
ANSLUTA TERMINALSKYDD	5
ANSLUTNINGAR	6
KONTROLLISTA FÖR ANSLUTNING	8
OMKOPPLARPOSITIONER	9
SYSTEMSCHEMAN	10
SPECIFIKATIONER	12

ZUBEHÖR

- Gewindeschneidschraube (M4 × 20).....4
- Anschlussabdeckung 1 SATZ
- Schraube (M3 × 12).....4

ACCESSORI

- Vite autofilettante (M4 × 20)4
- Coprimorsetto 1 SET
- Vite (M3 × 12).....4

TILLBEHÖR

- Låsskruv (M4 × 20).....4
- Terminalskydd..... 1 SATS
- Skruv (M3 × 12).....4

ALPINE ELECTRONICS MARKETING, INC.
1-1-8 Nishi Gotanda,
Shinagawa-ku,
Tokyo 141-0031, Japan
Phone 03-5496-8231

ALPINE ELECTRONICS OF AMERICA, INC.
19145 Gramercy Place, Torrance,
California 90501, U.S.A.
Phone 1-800-ALPINE-1 (1-800-257-4631)

ALPINE ELECTRONICS OF CANADA, INC.
777 Superst Road, Toronto,
Ontario M3J 2M9, Canada
Phone 1-800-ALPINE-1 (1-800-257-4631)

ALPINE ELECTRONICS OF AUSTRALIA PTY. LTD.
161-165 Princes Highway, Hallam
Victoria 3803, Australia
Phone 03-8787-1200

ALPINE ELECTRONICS GmbH
Wilhelm-Wagenfeld-Straße 1-3, 80807 München,
Germany
Phone 089-32 42 640

ALPINE ELECTRONICS OF U.K. LTD.
Alpine House
Fletchamstead Highway, Coventry CV4 9TW, U.K.
Phone 0870-33 33 763

ALPINE ITALIA S.p.A.
Viale C. Colombo 8, 20090 Trezzano
Sul Naviglio (MI), Italy
Phone 02-484781



ALPINE ELECTRONICS DE ESPAÑA, S.A.
Portal de Gamarra 36, Pabellón, 32
01013 Vitoria (Alava)-APDO 133, Spain
Phone 945-283588

ALPINE ELECTRONICS FRANCE S.A.R.L.
(RCS PONTOISE B 338 101 280)
98, Rue de la Belle Etoile, Z.I. Paris Nord II,
B.P. 50016, 95945 Roissy Charles de Gaulle Cedex,
France
Phone 01-48638989

Einleitung:

Lesen Sie bitte diese BEDIENUNGSANLEITUNG sorgfältig durch, um sich mit den Steuerungen und Funktionen des Gerätes vertraut zu machen. Die Firma ALPINE wünscht Ihnen mit Ihrem neuen BBX-T600 viele Jahre lang einen uneingeschränkten Musikgenuss. Sollten bei der Installation des BBX-T600 Probleme auftreten, so wenden Sie sich bitte an Ihren nächste autorisierten Händler von ALPINE.

VORSICHT: Diese Funktionen sind zum Abstimmen Ihres Systems. Bitte setzen Sie sich für die Einstellung mit Ihrem Vertragshändler in Verbindung.

 WARNUNG	Dieses Symbol weist auf wichtige Anweisungen hin. Bei Nichtbeachtung besteht die Gefahr von schweren Verletzungen oder Todesfällen.
 VORSICHT	Dieses Symbol weist auf wichtige Anweisungen hin. Bei Nichtbeachtung besteht die Gefahr von Verletzungen bzw. Sachschäden.

**WARNUNG**

KEINE BEDIENUNG AUSFÜHREN, DIE VOM SICHEREN LENKEN DES FHRZEUGS ABLENKEN KÖNNTE. Führen Sie Bedienungen, die Ihre Aufmerksamkeit längere Zeit in Anspruch nehmen, erst aus, nachdem das Fahrzeug zum Stillstand gekommen ist. Halten Sie das Fahrzeug immer an einer sicheren Stelle an, bevor Sie solche Bedienungen ausführen. Andernfalls besteht Unfallgefahr.

DIE LAUTSTÄRKE NUR SO HOCH STELLEN, DASS SIE WÄHREND DER FAHRT NOCH AUSSENGERÄUSCHE WAHRNEHMEN KÖNNEN. Übermäßige Lautstärkepegel, die Geräusche wie die Sirenen von Notensatzfahrzeugen oder Warnsignale (an einem Bahnübergang usw.) überhören, können gefährlich sein und zu einem Unfall führen. HOHE LAUTSTÄRKEPEGEL IN EINEM AUTO KÖNNEN AUSSERDEM GEHÖRSCHÄDEN VERURSACHEN.

GERÄT NICHT ÖFFNEN ODER MODIFIZIEREN. Andernfalls besteht Unfallgefahr, Feuergefahr oder die Gefahr eines elektrischen Schlages.

DAS GERÄT NUR AN EIN 12-V-BORDNETZ IN EINEM FAHRZEUG ANSCHLIESSEN. Andernfalls besteht Feuergefahr, die Gefahr eines elektrischen Schlages oder anderer Verletzungen.

SICHERUNGEN IMMER DURCH SOLCHE MIT DER RICHTIGEN AMPEREZAHL ERSETZEN. Andernfalls besteht Feuergefahr oder die Gefahr eines elektrischen Schlages.

LÜFTUNGSÖFFNUNGEN UND KÜHLKÖRPER NICHT ABDECKEN. Andernfalls kann es zu einem Wärmestau im Gerät kommen, und es besteht Feuergefahr.

AUF KORREKTE ANSCHLÜSSE ACHTEN. Bei fehlerhaften Anschlüssen besteht Feuergefahr, und es kann zu Schäden am Gerät kommen.



NUR IN FAHRZEUGEN MIT 12-VOLT-BORDNETZ UND MINUS AN MASSE VERWENDEN. (Fragen Sie im Zweifelsfall Ihren Händler.) Andernfalls besteht Feuergefahr usw.

VOR DEM ANSCHLUSS DAS KABEL VOM MINUSPOL DER BATTERIE ABKLEMMEN. Andernfalls besteht die Gefahr eines elektrischen Schlages oder Verletzungsgefahr durch einen Kurzschluss.

Introduzione:

Leggete attentamente questo LIBRETTO DELLE ISTRUZIONI al fine di familiarizzare con tutti i controlli e le funzioni. ALPINE è certa che il vostro nuovo BBX-T600 vi garantirà diversi anni di divertimento sonoro. Se sorgessero dei dubbi quando installate il vostro BBX-T600, rivolgetevi al vostro rivenditore autorizzato della ALPINE.

ATTENZIONE: Questi controlli servono a sintonizzare il vostro sistema. Siete pregati di consultare il vostro rivenditore autorizzato per la regolazione.

 AVVERTIMENTO	Questo simbolo indica istruzioni importanti. L'inosservanza di tali norme potrebbe causare gravi ferite o morte.
 ATTENZIONE	Questo simbolo indica istruzioni importanti. L'inosservanza di queste norme potrebbe causare ferite o provocare danni alle cose.

**AVVERTIMENTO**

NON EFFETTUARE ALCUNA OPERAZIONE CHE POSSA DISTOGLIERE L'ATTENZIONE DALLA GUIDA DEL VEICOLO. Qualsiasi operazione che necessita di attenzione prolungata deve essere effettuata solo dopo il completo arresto del veicolo. Arrestare sempre il veicolo in un luogo sicuro prima di effettuare queste operazioni. In caso contrario si potrebbero causare incidenti.

TENERE IL VOLUME AD UN LIVELLO CHE PERMETTA DI UDIRE I RUMORI ESTERNI DURANTE LA GUIDA. Livelli eccessivi di volume, in grado di coprire suoni quali le sirene dei mezzi di soccorso o segnali stradali di attenzione (ad esempio, passaggi a livello, ecc.) possono essere pericolosi e provocare incidenti. INOLTRE, L'ASCOLTO DI AUDIO AD ALTO VOLUME IN AUTO PUÒ PROVOCARE DANNI ALL'UDITO.

NON SMONTARE O MODIFICARE. Tale azione potrebbe causare incidenti, incendi o scosse elettriche.

UTILIZZARE IL PRODOTTO IN VEICOLI CON BATTERIA DA 12 V. Un utilizzo diverso da quello indicato potrebbe causare incendi, scosse elettriche o altri incidenti.

USARE FUSIBILI DI RICAMBIO DELL'AMPERAGGIO CORRETTO. Altrimenti potrebbero derivare incendi o scosse elettriche.

NON BLOCCARE LE FESSURE O I PANNELLI DI IRRADIAZIONE. Bloccandoli si potrebbe causare un surriscaldamento interno dell'apparecchio che potrebbe dare luogo a incendi.

ESEGUIRE CORRETTAMENTE I COLLEGAMENTI. Altrimenti ne potrebbero derivare incendi o danni al prodotto.



UTILIZZARE SOLO IN VEICOLI CON TERRA NEGATIVA A 12 VOLT. (se non si è sicuri, controllare con il proprio rivenditore). Diversamente si potrebbero causare incendi o altri danni.

PRIMA DI ESEGUIRE I COLLEGAMENTI, SCOLLEGARE IL CAVO DEL TERMINALE NEGATIVO DELLA BATTERIA. Altrimenti potrebbero derivare scosse elettriche o altre lesioni dovute a cortocircuiti.

Inledning:

Läs igenom BRUKSANVISNINGEN noga för att bekanta dig med de olika reglagen och deras funktioner. Vi på ALPINE hoppas att du kommer ha god användning för din BBX-T600 under många år.

Kontakta din auktoriserade ALPINE-återförsäljare om det uppstår problem vid installationen av din BBX-T600. **FÖRSIKTIGT:** Dessa kontroller används för att fininställa systemet. Kontakta en auktoriserad återförsäljare för denna justering.

 ARNING!	Den här symbolen markerar viktig information. Ignorera inte det som sägs här, eftersom det kan leda till allvarliga olyckor, till och med med dödlig utgång.
 FÖRSIKTIGT!	Den här symbolen markerar viktig information. Ignorera inte det som sägs här eftersom det kan leda till skador på person eller egendom.

**VARNING!**

UTFÖR ALDRIG NÅGON ÅTGÄRD SOM INNEBÄR ATT UPPMÄRKSAMHETEN RIKTAS BORT FRÅN KÖRNINGEN. Stanna alltid fordonet på en säker plats innan apparaten manövreras. I annat fall kan olyckor lätt inträffa.

STÄLL IN LJUDVOLYMEN PÅ EN NIVÅ MED VILKEN DET FORTFARANDE ÄR MÖJLIGT ATT HÖRA YTTRE LJUD UNDER PÅGÅENDE KÖRNING. För hög volym som döljer uttryckningsfordons sirener eller vägsignaler (t.ex. järnvägsövergångar) kan vara farlig och orsaka en olycka. DET KAN OCKSÅ ORSAKA HÖRSELSKADA OM MAN LYSSNAR PÅ FÖR HÖGA VOLYMER I EN BIL.

TAG INTE ISÄR OCH GÖR INGA ÄNDRINGAR. Det kan resultera i en olycka, brand eller elektriska stötar.

DEN HÄR PRODUKTEN ÄR ENDAST AVSEDD FÖR MONTERING I BILAR MED 12 VOLTS-SYSTEM. Annan användning kan resultera i brand, elektriska stötar eller andra skador.

ANVÄND RÄTT AMPERETAL VID BYTE AV SÄKRINGAR. Fel amperetal kan orsaka brand eller elektriska stötar.

BLOCKERA INTE VENTILATIONSÖPPNINGAR ELLER VÄRMEPANELER. Det kan göra att värme alstras inuti apparaten, vilket kan leda till brand.

GÖR ANSLUTNINGARNA PÅ KORREKT SÄTT. Felaktiga anslutningar kan orsaka brand eller skador på enheten.

ANVÄND BARA ENHETEN I BILAR MED 12-VOLTSYSTEM SOM HAR NEGATIV (-) JORD. (Återförsäljaren kan hjälpa dig om du är osäker.) Felaktig anslutning kan resultera i brand, elektriska stötar eller andra skador.

KOPPLA UR KABELN FRÅN DET NEGATIVA (-) UTTAGET PÅ BILBATTERIET INNAN ANSLUTNINGARNA GÖRS. Detta för att undvika risken för elektriska stötar eller olycksfall på grund av kortslutning.

Deutsch

DAFÜR SORGEN, DASS SICH DIE KABEL NICHT IN GEGENSTÄNDEN IN DER NÄHE VERFANGEN. Verlegen Sie die Kabel wie im Handbuch beschrieben, damit sie beim Fahren nicht hinderlich sind. Kabel, die sich im Lenkrad, im Schalthebel, im Bremspedal usw. verfangen, können zu äußerst gefährlichen Situationen führen.

ELEKTRISCHE KABEL NICHT SPLEISSEN. Kabel dürfen nicht abisoliert werden, um andere Geräte mit Strom zu versorgen. Andernfalls wird die Strombelastbarkeit des Kabels überschritten, und es besteht Feuergefahr oder die Gefahr eines elektrischen Schlages.

BEIM BOHREN VON LÖCHERN LEITUNGEN UND KABEL NICHT BESCHÄDIGEN. Wenn Sie beim Einbauen Löcher in das Fahrzeugchassis bohren, achten Sie unbedingt darauf, die Kraftstoffleitungen und andere Leitungen, den Benzintank und elektrische Kabel nicht zu berühren, zu beschädigen oder zu blockieren. Ohne diese Vorkehrungen besteht Feuergefahr.

BOLZEN UND MUTTERN DER BREMS- ODER LENKANLAGE NICHT ALS MASSEPUNKTE VERWENDEN. Verwenden Sie für Einbau oder Masseanschluss NIEMALS Bolzen oder Muttern der Brems- bzw. Lenkanlage (oder eines anderen sicherheitsrelevanten Systems) oder des Benzintanks. Bei der Verwendung dieser Teile kann es passieren, dass Sie die Kontrolle über das Fahrzeug verlieren oder ein Feuer ausbricht.

KLEINE GEGENSTÄNDE WIE BATTERIEN VON KINDERN FERNHALTEN. Werden solche Gegenstände verschluckt, besteht die Gefahr schwerwiegender Verletzungen. Suchen Sie unverzüglich einen Arzt auf, wenn ein Kind einen solchen Gegenstand verschluckt.



VORSICHT

DAS GERÄT NICHT WEITERBENUTZEN, WENN EIN PROBLEM AUFTRIFFT. Andernfalls kann es zu Verletzungen oder Schäden am Gerät kommen. Geben Sie das Gerät zu Reparaturzwecken an einen autorisierten Alpine-Händler oder den nächsten Alpine-Kundendienst.

VERKABELUNG UND EINBAU VON FACHPERSONAL AUSFÜHREN LASSEN. Die Verkabelung und der Einbau dieses Geräts erfordern technisches Geschick und Erfahrung. Zu Ihrer eigenen Sicherheit sollten Sie Verkabelung und Einbau dem Händler überlassen, bei dem Sie das Gerät erworben haben.

NUR DAS VORGESCHRIEBENE ZUBEHÖR VERWENDEN UND DIESES SICHER EINBAUEN. Verwenden Sie ausschließlich die vorgeschriebenen Zubehörteile. Durch die Verwendung von anderen Teilen als den vorgesehenen wird das Gerät möglicherweise beschädigt, oder es lässt sich nicht sicher einbauen. Dies kann dazu führen, dass sich Teile lösen. Diese können eine Gefahrenquelle darstellen oder zum Ausfall des Produkts führen.

DIE KABEL SO VERLEGEN, DASS SIE NICHT GEKNICKT ODER DURCH SCHARFE KANTEN GEQUETSCHT WERDEN. Verlegen Sie die Verkabelung nicht in der Nähe von beweglichen Teilen (wie den Sitzschienen) oder scharfen Kanten oder spitzen Ecken. So verhindern Sie das Abknicken oder eine Beschädigung der Kabel. Wenn Sie ein Kabel durch eine Bohrung in einer Metallplatte führen, schützen Sie die Kabelisolierung mit einer Gummifülde vor Beschädigung durch die Metallkanten der Bohrung.

DAS GERÄT NICHT AN STELLEN EINBAUEN, AN DENEN ES HOHER FEUCHTIGKEIT ODER STAUB AUSGESETZT IST. Bauen Sie das Gerät so ein, dass es vor hoher Feuchtigkeit und Staub geschützt ist. Wenn Feuchtigkeit oder Staub in das Gerät gelangen, kann es zu Betriebsstörungen kommen.

Italiano

EVITARE CHE I CAVI SI IMPIGLIANO AGLI OGGETTI CIRCOSTANTI. Effettuare i collegamenti seguendo le istruzioni in modo che i cavi non interferiscano con la guida. I cavi o i fili che interferiscono o si impigliano in parti quali lo sterzo, la leva del cambio, i pedali, ecc. potrebbero essere pericolosi.

NON UTILIZZARE I CAVI PER EFFETTUARE ALTRI COLLEGAMENTI. Non eliminare mai le parti isolanti dei cavi per alimentare altri apparecchi. Diversamente la capacità di trasporto di corrente del cavo in questione viene superata causando incendi o scosse elettriche.

NELL'EFFETTUARE I FORI, NON DANNEGGIARE I TUBI O I CAVI. Nell'effettuare i fori nel telaio per l'installazione, fare attenzione a non entrare in contatto, danneggiare o ostruire i tubi, i condotti della benzina, i serbatoi o i cavi elettrici. L'insosservanza di queste precauzioni potrebbe causare incendi.

PER ESEGUIRE I COLLEGAMENTI DI TERRA, NON UTILIZZARE BULLONI O DADI DEI SISTEMI DI FRENATA O DI STERZO. Non utilizzare MAI bulloni o dadi dei sistemi di frenata e di sterzo (o di qualsiasi altro sistema di sicurezza), o dei serbatoi per eseguire l'installazione o per i collegamenti di terra. L'utilizzo di queste parti potrebbe inibire il controllo del veicolo e causare incendi o altro.

TENERE LE PARTI PICCOLE QUALI LE BATTERIE FUORI DALLA PORTATA DEI BAMBINI. Se ingerite potrebbero causare gravi danni. In caso di ingerimento, consultare immediatamente un medico.



ATTENZIONE

INTERROMPERE IMMEDIATAMENTE L'USO IN CASO DI PROBLEMI. Diversamente si potrebbero causare danni alla persona o al prodotto. Per riparazioni, rivolgersi ad un rivenditore autorizzato Alpine o al più vicino centro di assistenza Alpine.

I COLLEGAMENTI E L'INSTALLAZIONE DEVONO ESSERE EFFETTUATI DA PERSONALE QUALIFICATO. I collegamenti e l'installazione dell'apparecchio richiedono conoscenza tecniche ed esperienza particolari. Per ragioni di sicurezza, contattare sempre il rivenditore presso il quale è stato acquistato il prodotto per eseguire l'installazione.

UTILIZZARE LE PARTI ACCESSORIE SPECIFICATE E INSTALLARLE IN MODO CORRETTO. Assicurarsi di utilizzare solo parti accessorie specificate. L'utilizzo di altri componenti potrebbe danneggiare l'apparecchio all'interno o risultare in un'installazione non corretta. I componenti potrebbero non rimanere collegati in modo saldo e provocare problemi di funzionamento o pericoli.

SISTEMARE I CAVI IN MODO CHE NON VENGANO PIEGATI O COMPRESSI DA PARTI METALLICHE TAGLIANTI. Per evitare che vengano danneggiati o piegati, sistemare i cavi e i fili lontano da parti mobili (quali le guide dei sedili) o da parti taglienti o aguzze. Se i cavi vengono fatti passare attraverso un foro metallico, utilizzare un anello di gomma per evitare che l'isolante dei cavi venga tagliato dal bordo metallico del foro.

NON INSTALLARE IN LUOGHI ECCESSIVAMENTE UMIDI O POLVEROSI. Evitare di installare l'apparecchio in luoghi eccessivamente umidi o polverosi. La presenza di umidità o polvere all'interno del prodotto potrebbe causare problemi di funzionamento.

Svenska

SE TILL ATT INTE KABLARNAS TRASSLOR IN SIG I OMGIVANDE FÖREMÅL. Utför kabeldragningen enligt anvisningarna för att undvika arrangemang som kan äventyra körningen. Kablar och anslutningar i närheten av rattstäng, växelspak, bromspedal och liknande kritiska platser kan vara mycket farliga.

KAPA INTE BORT KABELMANTELN FRÅN EN STRÖMKABEL FÖR ATT STRÖMFÖRSÖRJA NÅGOT ANNANT TILLBEHÖR. Det leder till en för hög kabelbelastning och kan resultera i brand eller elektriska stötar.

SE TILL ATT VARKEN RÖR, VÄTSKELEDNINGAR ELLER KABLAR VIDRÖRS, SKADAS ELLER FÖRHINDRAS VID BORRNING AV HÅL. Undersök chassit innan hålen borras så att inte några slangar, kablar, bränsleledningar eller liknande råkar skadas. Det kan leda till att brand uppstår.

MONTERA VARKEN MUTTRAR ELLER BULTAR I NÅGON DEL AV BROMSSYSTEMET VID JORDANSLUTNINGAR. Bultar eller muttrar som hör till någon vätsketank, styr- eller bromssystemet (eller något annat system som är av betydelse för säkerheten) ska ALDRIG användas för kabeldragning eller jordanslutning. Användandet av sådana delar kan leda till att fordonets styrförmåga försämras och orsaka bromsfel, brand eller personskada.

FÖRVARA MINDRE FÖREMÅL, SOM T.EX. BATTERIER, UTOM RÄCKHÅLL FÖR BARN. Om något föremål skulle sväljas, skall en läkare kontaktas omedelbart.



FÖRSIKTIGT!

AVBRYT GENAST ANVÄNDNING OM PROBLEM UPPSTÅR. I annat fall kan personskador eller skador på själva enheten uppstå. Lämna apparaten till återförsäljaren för reparation.

LÅT EN FACKKUNNIG TEKNIKER GÖRA KABELDRAGNINGEN OCH MONTERINGEN. Kabeldragningen och monteringen av denna apparat kräver teknisk kunskap och erfarenhet. Kontakta återförsäljaren, som sålde apparaten, för utförandet av säker montering.

ANVÄND ALLTID SPECIFICERADE TILLBEHÖR OCH MONTERA TILLBEHÖREN ORDENTLIGT. Användandet av andra delar än som är avsedda för denna apparat kan leda till att apparaten skadas invändigt eller till ostadig montering på grund av lossnande delar.

DRA KABLARNAS RAKA OCH SÅ ATT DE INTE KOMMER I KLÄM ELLER SKAVER MOT SKARPA KANTER. Undvik kläm- och nötskador genom att se till att kablarna går fria från rörliga delar (t.ex. bilsätenas glidbanor) och skarpa och spetsiga kanter. Om kablarna måste dras genom hål i plåten bör gummibussningar användas som skydd, så att inte kablarna ligger och nöter mot metallen.

MONTERA INTE APPARATEN DÄR DEN UTSÄTTS FÖR FUKT ELLER DAMM. Undvik att installera enheten på platser där fukt och damm kan tränga in och ställa till skador.

EINBAU

Aufgrund des hohen Leistungsausganges des BBX-T600 wird beim Betreiben des Verstärkers eine beträchtliche Wärme produziert. Aus diesem Grunde sollte der Verstärker so installiert werden, dass eine freie Belüftung gewährleistet ist; wie z.B. im Kofferraum. Ihr autorisierter Alpine-Händler nennt Ihnen gern weitere Alternativen zum Einbauort.

1. Benutzen Sie den Verstärker als Schablone; markieren Sie die vier Schraubenpositionen.
2. Vergewissern Sie sich, dass sich hinter der Oberfläche keine Gegenstände befinden, die durch das Bohren beschädigt werden könnten.
3. Bohren Sie die Schraubenlöcher.
4. Positionieren Sie den BBX-T600 über den Schraubenlöchern und sichern Sie das Gerät mit vier Blechschrauben.

HINWEIS:

Verwenden Sie für den sicheren Anschluss des Erdungskabels eine bereits installierte Schraube am Metallteil des Fahrzeuges (mit (★) markiert, separat erhältlich). Vergewissern Sie sich, dass es sich hierbei um eine echte Erde handelt, indem Sie die Verbindung zur Batterie (-) Klemme prüfen. Schließen Sie so weit wie möglich alle Geräte an denselben Erdungspunkt an. Durch dieses Verfahren werden Störungen eliminiert.

- ① Gewinbeschneidschrauben (M4 x 20)
- ② Erdungskabel
- ③ Chassis
- ④ Löcher

INSTALLAZIONE

A causa dell'uscita ad alta potenza del BBX-T600 durante l'uso dell'amplificatore si generano alti livelli di calore. Per questo motivo, l'amplificatore deve essere montato in un luogo che permetterà una buona circolazione dell'aria, ad esempio all'interno del bagagliaio. Per luoghi di installazione alternativi, rivolgetevi al vostro rivenditore autorizzato della Alpine.

1. Usate l'amplificatore come mascherina e contrassegnate le posizioni delle quattro viti.
2. Assicuratevi che non ci siano oggetti dietro la superficie, altrimenti questi oggetti potrebbero danneggiarsi quando eseguite i fori.
3. Eseguite i fori delle viti.
4. Tenete il BBX-T600 appoggiato ai fori delle viti e fissatelo con quattro viti autofilettanti.

NOTA:

Per fissare il filo di massa in modo saldo, usate una vite già presente sulla parte metallica del veicolo (contrassegnata (★), venduta separatamente). Assicuratevi che il collegamento di massa sia corretto controllando la continuità del terminale della batteria (-). Se possibile, collegate tutti i componenti allo stesso punto di massa. Questa precauzione serve per eliminare il rumore.

- ① Viti autofilettanti (M4 x 20)
- ② Filo di massa
- ③ Chassis
- ④ Fori

INSTALLATION

På grund av BBX-T600-enhetens höga uteffekt genereras mycket värme när förstärkaren används. Förstärkaren måste därför monteras på en plats där luft kan strömma fritt runt den, som t.ex. inuti bagageutrymmet. Vänd dig till en auktoriserad Alpine återförsäljare för alternativa installationsplatser.

1. Använd förstärkaren som mått och märk ut de fyra skruvhålen.
2. Kontrollera att det inte finns några föremål på andra sidan monteringsväggen som kan skadas vid borrhjningen.
3. Borra hål för skruvarna.
4. Håll BBX-T600 över skruvhålen och skruva fast den med fyra låsskruvar.

OBSERVERA:

Använd en skruv som redan är festskruvad i fordonets metall (märkt (★), såljs separat) för säker jordning av jordkabeln. Kontrollera att systemet är ordentligt jordat genom att kontrollera batteriets (-) kontinuitet. Försök ansluta all utrustning i systemet till samma jordpunkt. Detta bidrar till att minska brus.

- ① Låsskruvar (M4 x 20)
- ② Jordkabel
- ③ Chassi
- ④ Hål



Abb. 1/ Fig. 1/ Bild 1

ANBRINGEN DER ANSCHLUSSABDECKUNGEN

Bringen Sie die Anschlussabdeckungen (mitgeliefert) an, nachdem Sie die Anschlüsse hergestellt und sich vom ordnungsgemäßen Betrieb überzeugt haben. Das Anbringen der Anschlussabdeckungen verbessert das Aussehen des Geräts.

Anbringen der Anschlussabdeckungen:

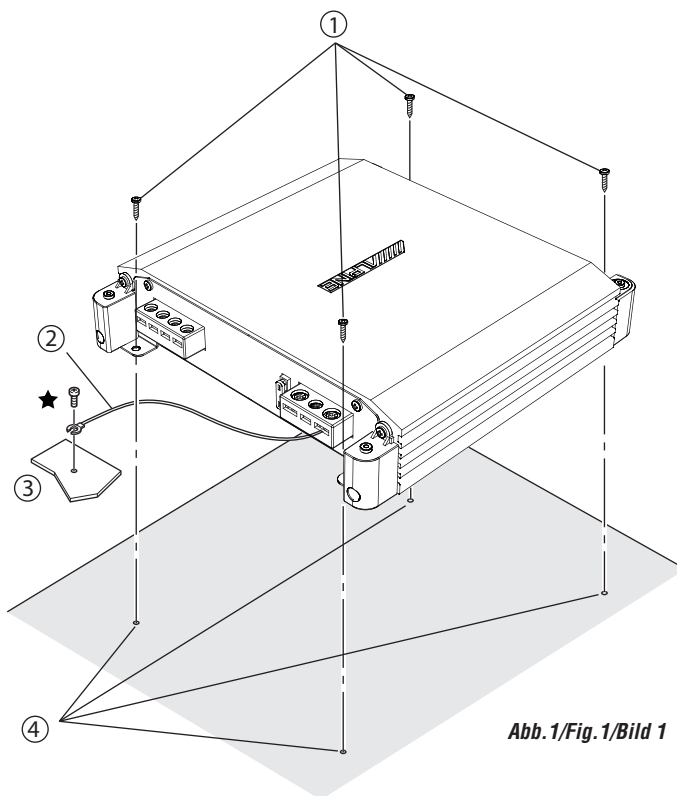
Bringen Sie die linken und rechten Anschlussabdeckungen mit den mitgelieferten M3 x 12-Schrauben an, wie in der Abbildung unten dargestellt.

- ① Anschlussabdeckung
- ② Schrauben (M3 x 12)

HINWEIS:

Heben Sie das Gerät nicht an den Anschlussabdeckungen an und tragen Sie es nicht auf diese Weise.

INSERIMENTO DEI COPRIMORSETTI

I coprimorsetti (in dotazione) devono essere applicati dopo aver eseguito tutti i collegamenti e verificato che l'apparecchio funzioni correttamente. L'applicazione dei coprimorsetti migliora l'aspetto estetico dell'unità.

Modalità di inserimento dei coprimorsetti:

Applicate i coprimorsetti sinistro e destro utilizzando le viti (M3 x 12) in dotazione, come illustrato nella figura sotto.

- ① Coprimorsetto
- ② Viti (M3 x 12)

NOTA:

Non trasportare l'unità impugnandola per i coprimorsetti.

ANSLUTA TERMINALSKYDD

Anslut terminalskydden (medföljer) efter anslutningar och bekräftelse på korrekt funktion. Genom att ansluta terminalskydden förbättras enhetens utseende.

Så här ansluter du terminalskydden:

Anslut vänster och höger terminalskydd med hjälp av medföljande M3 x 12-skrivar, enligt figuren nedan.

- ① Terminalskydd
- ② Skruvar (M3 x 12)

OBSERVERA:

Lift eller bär inte enheten i de medföljande terminalskydden.



Abb.2/Fig.2/Bild 2



Abb.3/Fig.3/Bild 3

ANSCHLÜSSE

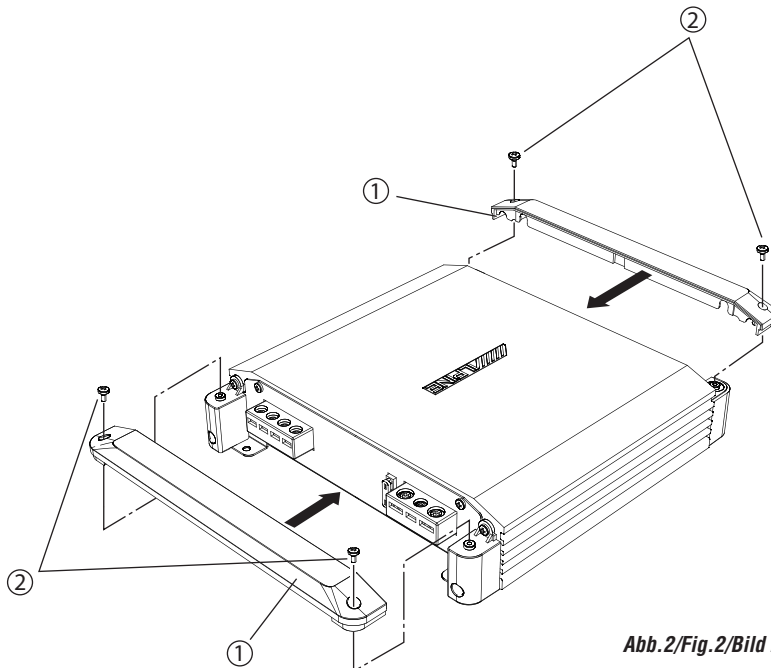
Bevor Sie die Anschlüsse vornehmen, stellen Sie sicher, dass alle Audio-Komponenten ausgeschaltet sind. Schließen Sie das gelbe Batteriekabel des Verstärkers direkt an die Plusklemme (+) der Fahrzeugbatterie an. Klemmen Sie dieses Kabel niemals an den Sicherungskasten an.

Zur Vermeidung von Störeinstreuungen:

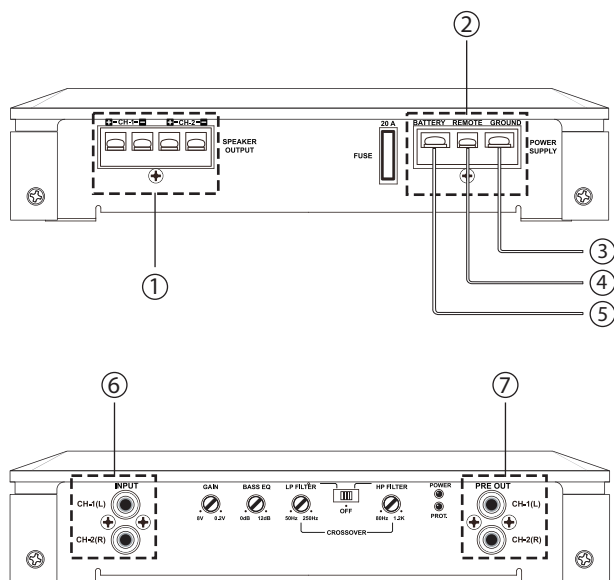
- Achten Sie beim Einbau darauf, dass das Gerät und die Anschluss- und Verbindungskabel mindestens 10 cm vom nächsten Kabelbaum des Fahrzeugs entfernt sind.
- Verlegen Sie die Batterieanschlusskabel so weit wie möglich entfernt von anderen Kabeln.
- Schließen Sie das Massekabel an einem Punkt der Karosserie an, der eine ausreichend große Kontaktfläche bietet (entfernen Sie Farbe, Verunreinigungen oder Fett falls nötig).
- Falls Sie einen als Sonderzubehör erhältlichen Geräuschfilter installieren, schließen Sie ihn so weit wie möglich von diesem Gerät entfernt an. Ihr Alpine-Händler führt verschiedene Geräuschfilter. Kontaktieren Sie ihn für weitere Informationen.
- Sollten Sie bezüglich der Entstörung Ihres Fahrzeugs weitere Fragen haben, wenden Sie sich bitte an Ihr Fachgeschäft.

COLLEGAMENTI

Prima di effettuare i collegamenti, assicuratevi di disattivare l'alimentazione di tutti i componenti audio. Collegate il cavo giallo della batteria proveniente dall'amplificatore direttamente al terminale positivo (+) della batteria del veicolo. Non collegate questo cavo al portafusibili.

Per proteggere l'impianto audio da interferenze esterne:

- Collocare l'apparecchio e disporre i cavi ad almeno 10 cm di distanza dai fili dell'auto.
- Tenere i cavi elettrici della batteria il più lontano possibile dagli altri cavi.
- Collegare il cavo di massa saldamente ad un punto metallico nudo (Rimuovere ogni traccia di colore, sporcizia o grasso se necessario) del telaio dell'auto.
- Se aggiungete un silenziatore opzionale, collegatelo il più lontano possibile dall'unità. Il vostro distributore Alpine è fornito di vari silenziatori. Contattatelo per ulteriori informazioni.
- Il proprio rivenditore Alpine conosce i rimedi migliori per la prevenzione dei disturbi. Rivolgersi al proprio rivenditore per ulteriori informazioni.

ANSLUTNINGAR

Slå från strömmen till all annan ljudutrustning innan anslutningarna görs. Anslut den gula batterikabeln från förstärkaren direkt till bilbatteriets pluspol (+). Anslut inte denna kabel till säkringsplinten.

Så här förhindrar du att störande ljud utifrån tränger in i ljudsystemet.

- Placera enheten på plats och dra kablarna på minst 10 cm avstånd från bilens kabelnät.
- Observera att kablarnas avstånd till batterikablarna måste vara så långt som möjligt.
- Anslut jordledningen på ett säkert sätt till en blottad metallidél i bilchassit (torka bort eventuell smuts, färg eller fett).
- Om en störätare (säljs separat) monteras, skall den anslutas så långt från apparaten som möjligt. Olika typer av störätare finns tillgängliga hos din Alpine-återförsäljare. Kontakta återförsäljaren för mer information.
- Alpines representant vet allt om störningdämpning. Kontakta återförsäljaren angående detaljer.

- ① **Anschluss: Lautsprecherausgang**
Der BBX-T600 verfügt über einen Lautsprecherausgangssatz. Stellen Sie sicher, dass Sie die Lautsprecher-Ausgangsanschlüsse und die Einrichtung der Gleichphasigkeit im Verhältnis zu den anderen Lautsprechern im System durchführen. Schließen Sie den positiven Ausgang an den positiven Lautsprecheranschluss und den negativen an den negativen an. Schließen Sie auf keinen Fall den (-) Lautsprecheranschluss an das Fahrzeugchassis an.

Schließen Sie im Überbrückungsmodus die linke positive Klemme an die positive Klemme des Lautsprechers und die rechte negative Klemme an die negative Klemme des Lautsprechers an. Benutzen Sie die Lautsprecheranschlüsse (-) nicht als Verbindungskabel zwischen dem linken und rechten Kanal. Schließen Sie dieses Kabel nicht an die Karosserie an.

HINWEISE:

- Schließen Sie keine Lautsprecherkabel zusammen oder an die Chassis-Masse an.
- Verwenden Sie einen Y-Adapter (separat im Handel erhältlich) für den Eingang, wenn Sie die Ausgänge brücken. (Lesen Sie dazu den Abschnitt „Anschluss gebrückt“ auf Seite 12.)

② Stromversorgungsanschluss

③ Massekabel (separat erhältlich)

Schließen Sie diese Zuleitung fest an einen sauberen Punkt aus reinem Metall am Fahrzeugchassis an. Überprüfen Sie, dass es sich bei dem ausgewählten Punkt tatsächlich um eine echte Erde handelt, indem Sie die Verbindung zwischen dem entsprechenden Punkt und der negativen (-) Klemme der Autobatterie prüfen. Erden Sie alle Ihre Audio-Komponenten am gleichen Punkt des Chassis, um Masseschleifen zu verhindern. Verwenden Sie für diesen Anschluss nur **8mm²** (Kabelquerschnitt).

④ Ferneinschaltkabel (separat erhältlich)

Schließen Sie dieses Kabel an die Ferneinschaltung oder die Powerantennen-Zuleitung (positive Spannung, (+) nur 12V) Ihres Hauptgerätes an.

⑤ Batterie-Zuleitung (separat erhältlich)

Stellen Sie sicher, dass Sie eine **Sicherung mit 25 Ampere** so nahe wie möglich dem positiven (+)-Pol der Batterie hinzufügen. Im Falle eines Kurzschlusses schützt diese Sicherung das elektrische System Ihres Fahrzeuges. Wenn eine Verlängerung dieser Zuleitung erforderlich ist, verwenden Sie nur **8mm²** (Kabelquerschnitt) für diesen Anschluss.

⑥ RCA-Eingangsbuchsen

Verbinden Sie diese Buchsen mittels RCA-Kabeln mit dem RCA-Ausgang Ihres Hauptgerätes. Benutzen Sie für den Anschluss ein RCA-Verlängerungskabel (als Zubehör im Handel erhältlich). Achten Sie auf die richtigen Kanalanschlüsse; Links an links und rechts an rechts. (Vorn an vorn und hinten an hinten)

⑦ RCA Pre Out Anschlüsse

Diese Anschlüsse weisen einen Leitungspegel-Ausgang auf. Dies ist ein idealer Ausgang für den Anschluss eines zweiten Subwoofer-Verstärkers. Dies ist ein Full-Range-Ausgang, der durch die Frequenzweiche nicht beeinträchtigt wird.

HINWEIS:

Benutzen Sie entweder den RCA-Leitungspegel-eingang oder die Lautsprecher-Pegeleingänge. Schließen Sie beide nicht gleichzeitig an.

- ① **Terminale di uscita per gli altoparlanti**
Il modello BBX-T600 ha un set di uscite per altoparlanti. Accertatevi di osservare il collegamento dei connettori degli altoparlanti e la messa in fase in relazione agli altri altoparlanti del sistema. Collegate l'uscita positiva al terminale positivo dell'altoparlante e l'uscita negativa al terminale negativo. Non collegate il terminale dell'altoparlante (-) allo chassis del veicolo.

Nel modo di messa a ponte, collegate l'uscita positiva sinistra al terminale positivo dell'altoparlante e collegate l'uscita negativa destra al terminale negativo dell'altoparlante. Non utilizzate i terminali (-) dell'altoparlante come cavo comune tra i canali destro e sinistro. Non collegate questo cavo al telaio del veicolo.

NOTE:

- Non collegate mai i fili degli altoparlanti l'uni con gli altri né collegateli con messa a terra sullo chassis.
- Utilizzate un adattatore Y (venduto separatamente) per l'ingresso nel caso di collegamento a delle uscite. (Fate riferimento a "Collegamento a ponte" alla pagina 12)

② Terminale di alimentazione

③ Filo di massa (venduto separatamente)

Collegate questo filo in modo ben saldo su un punto metallico sullo chassis dell'automobile. Verificate che il punto selezionato sia adatto per una buona messa a terra controllando la continuità tra lo stesso punto e il terminale negativo (-) della batteria del veicolo. Mettete a terra tutti i componenti audio sullo stesso punto dello chassis per prevenire dei salti di massa. Utilizzare solo **8mm²** (diametro del filo) per questo tipo di collegamento.

④ Filo di accensione a distanza (venduto separatamente)

Collegate questo filo al filo di accensione a distanza o al filo dell'antenna di potenza (azionamento positivo, (+)12V soltanto) della vostra unità principale.

⑤ Filo della batteria (venduto separatamente)

Assicuratevi di aggiungere un **fusibile di 25 amp** il più vicino possibile al terminale positivo (+) della batteria. Questo fusibile proteggerà il sistema elettrico della vostra auto in caso di corto circuito. Qualora fosse necessario prolungare questo filo, usate solo **8mm²** (diametro del filo) per questo tipo di collegamento.

⑥ Prese di ingresso RCA

Collegate queste prese ai fili di uscita in linea della vostra unità principale usando i cavi di prolunga RCA (venduti separatamente). Assicuratevi di rispettare i corretti collegamenti dei canali: sinistro a sinistro e destro a destro. (Anteriore ad anteriore e posteriore a posteriore)

⑦ Prese di uscita RCA

Queste prese forniscono un'uscita di livello di linea. Quest'uscita è ideale per comandare un secondo amplificatore per subwoofer. Questa uscita copre l'intera gamma e non è affetta dal crossover.

NOTA:

Usate le entrate di livello di linea RCA o di livello degli altoparlanti. Non collegatele entrambe simultaneamente.

- ① **Högtalarutgångar**
BBX-T600 har en uppsättning högtalarutgångar. Var noga med högtalarutgångarnas anslutningar och fäsnig i förhållande till systemets övriga högtalare. Anslut den positiva utgången till den positiva högtalarkontakten och den negativa utgången till den negativa kontakten. Anslut inte högtalarens (-) kontakt till fordonets chassi.

I bryggkopplat läge ansluts plus på vänster till högtalarens pluspol och minus på höger till högtalarens minuspol. Använd inte de negativa (-) högtalarterminalerna för höger och vänster kanaler tillsammans. Anslut ej heller dessa terminaler till bilchassit.

OBSERVERA:

- Högtalarkablarna får aldrig kopplas ihop eller anslutas till chassijord.
- Använd en Y-adaptör (säljs separat) för ingången när du förbikopplar utgångarna. (Se "Bryggkoppling" på sidan 12)

② Strömförsörjningsingång

③ Jordkabel (säljs separat)

Anslut omsorgsfullt den här kabeln till en ren, plåten punkt på fordonets chassi. Kontrollera att punkten verkligen är en jordpunkt genom att mäta att den är kortsluten till bilbatteriets minuspol (-). Jord alla audiokomponenter till samma punkt på chassit för att förhindra jordströmmar. Använd endast **8 mm²** (kabeldiametern) för denna anslutning.

④ Fjärrtillslagskabel (säljs separat)

Anslut den här kabeln till kabeln för fjärrtillslag eller elartenn (positiv styrpuls, endast (+) 12V) på din huvudapparat.

⑤ Batterikabel (säljs separat)

Lägg till en **25 A-säkring** så nära batteriets positiva kontakt (+) som möjligt. Denna säkring kommer att skydda ditt fordons elsystem om det skulle ske en kortslutning. Om denna kabel måste förlängas bör du endast använda **8 mm²** (kabeldiametern) för denna anslutning.

⑥ RCA-ingångar

Anslut dessa ingångar till linjeutgångarna på din huvudapparat med RCA-kablar (säljs separat). Var noga med att följa polariteten; vänster till vänster och höger till höger. (Framre till framre och bakre till bakre)

⑦ RCA-utgångar

Dessa utgångar erbjuder linjeutgång. Detta är den optimala utgången för användningen av en andra subwooferförstärkare. Den här utgången är heltäckande och påverkas inte av delningsfilter.

OBSERVERA:

Använd antingen linjeingångarna (RCA-kontakter) eller effektgångarna. Anslut inte båda kontaktparen samtidigt.

ANSCHLUSS-PRÜFLISTE

Bitte überprüfen Sie Ihr Hauptgerät auf die nachfolgend aufgeführten Bedingungen: (Abb. 4)

- Das Hauptgerät besitzt weder eine Ferneinschaltung noch eine Motorantennen-Zuleitung.
- Die Motorantennen-Zuleitung des Hauptgeräts wird nur aktiviert, wenn das Radio eingeschaltet ist (im Kassetten- bzw. CD-Modus ist es ausgeschaltet).
- Die Motorantennen-Zuleitung des Hauptgeräts ist ein (+) 5-V-Ausgang (Logical Level), ist vom Typ Negativ-Trigger (Erdung) oder unterstützt bei Anschluss an weitere Geräte zusätzlich zur Motorantenne des Fahrzeugs keine (+) 12 V. Wenn eine der oben genannten Bedingungen zutrifft, müssen Sie die Ferneinschaltleitung des BBX-T600 an eine geschaltete Stromquelle (Zündung) des Fahrzeugs anschließen. Bringen Sie unbedingt möglichst nahe an dieser Verzweigung eine 3-A-Sicherung an. Bei dieser Anschlussmethode ist der BBX-T600 so lange eingeschaltet, wie die Zündung des Autos eingeschaltet ist.

Wenn Sie das nicht möchten, kann in Ergänzung zur o.g. 3-A-Sicherung gleichzeitig ein 1-poliger Schalter an der Einschaltleitung des BBX-T600 installiert werden. Mit diesem Schalter wird der BBX-T600 dann ein- und ausgeschaltet. Aus diesem Grund sollte der Schalter so angebracht werden, dass er für den Fahrer leicht zugänglich ist. Vergewissern Sie sich, dass der Schalter bei ausgeschalteter Zündung spannungsfrei ist. Andernfalls bleibt der Verstärker eingeschaltet, wodurch die Batterie entleert wird.

- 1 Blau/Weiß
- 2 Motorantenne
- 3 Fern-Einschaltung
- 4 Zu den Fern-Leitungen der anderen Komponenten von Alpine
- 5 1-poliger Umschalter (Option)
- 6 Sicherung (3A)
- 7 So nah wie möglich an der Zündung
- 8 Zündung

ELENCO DEI COLLEGAMENTI

Controllate la vostra unità principale seguendo l'elenco qui sotto: (Fig. 4)

- L'unità principale non è stata dotata di un filo di accensione a distanza né di un filo per l'antenna di potenza.
- Il filo per l'antenna di potenza dell'unità principale viene attivato soltanto quando la radio è accesa (si spenge in modalità di riproduzione cassette o CD).
- Il filo per l'antenna di potenza dell'unità principale è un'uscita di livello logico di (+) 5V, azionamento negativo (tipo di massa) altrimenti non sarebbe in grado di sopportare (+)12V quando collegate altri componenti all'antenna di potenza del veicolo. Qualora si verifichi una delle suddette condizioni, occorre collegare il filo di accensione a distanza del vostro BBX-T600 ad una sorgente di alimentazione (accensione) commutabile nel veicolo. Assicuratevi di usare un fusibile di 3A il più vicino possibile all'accensione. Usate questo metodo di collegamento per far sì che il BBX-T600 venga acceso e spento insieme all'accensione del veicolo.

In alternativa, è possibile installare un interruttore SPST (Single Pole, Single Throw) sul filo di accensione del BBX-T600 in aggiunta al fusibile di 3A menzionato qui sopra. Questo interruttore verrà poi usato per accendere (e spegnere) il BBX-T600. Di conseguenza, bisogna montare l'interruttore in modo tale che sia accessibile per il conducente. Assicuratevi di spegnere l'interruttore contemporaneamente con lo spegnimento dell'automobile, altrimenti l'amplificatore rimarrà acceso scaricando così la batteria.

- 1 Blu/Bianco
- 2 Antenna di potenza
- 3 Filo di accensione a distanza
- 4 Ai fili di accensione a distanza degli altri componenti Alpine
- 5 Interruttore SPST (opzionale)
- 6 Fusibile (3A)
- 7 Più vicino possibile all'accensione del veicolo
- 8 Accensione

KONTROLLISTA FÖR ANSLUTNING

Kontrollera om något av följande är fallet med huvudapparaten: (Bild 4)

- Huvudapparaten har ingen fjärrtillslags- eller elantennkabel.
- Huvudapparaten elantennkabel är strömförande endast när radion är påslagen (kopplas bort i kasset- eller CD-läge).
- Huvudapparaten elantennkabel ger en logisk etta ut (+) 5V, negativ styrpuls (jordtyp), eller kan inte leverera (+) 12V när den ansluts till annan utrustning bortsett från fordonets elantenn. Om något av ovanstående gäller skall fjärrtillslagskabeln från din BBX-T600 anslutas till en strömbrytarkopplad (tändningsstyrd) skarvpunkt i fordonet. Var noga med att montera en 3A säkring så nära detta tändningsuttag som möjligt. Ansluten på detta sätt slås BBX-T600 på och förblir påslagen så länge tändningen är påslagen.

Fungerar inget av detta kan, förutom 3A säkringen som nämns ovan, en SPST (enpolig envägsomkopplare) monteras i signalvägen på BBX-T600's tillslagskabel. Denna omkopplare används sedan för att slå på (och av) BBX-T600. Omkopplaren måste därför monteras där den lätt kan nås av föraren. Kom ihåg att slå av omkopplaren när motorn är avstängd. I annat fall kommer förstärkaren att vara på och dra ur batteriet.

- 1 Blå/vit
- 2 El-antenn
- 3 Fjärrtillslagskabel
- 4 Till fjärrtillslagskabel från annan Alpine-komponent
- 5 SPST-omkopplare (extra tillbehör)
- 6 Säkring (3A)
- 7 Så nära som möjligt vid tändläsanslutningen
- 8 Strömkälla



Abb. 4/Fig. 4/Bild 4



Abb.5/Fig. 5/Bild 5

SCHALTER-EINSTELLUNG

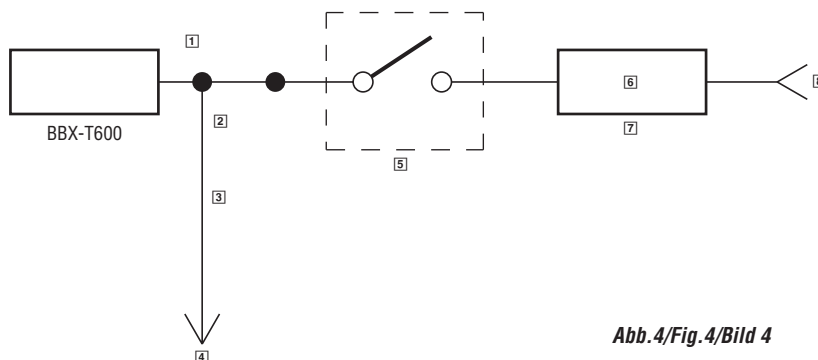
8 Einstellregler für Eingangsverstärkung

Stellen Sie die Knöpfe der Eingangsverstärkung des BBX-T600 auf den untersten Wert (8V). Unter Verwendung einer voll ausgesteuerten CD/DVD drehen Sie die Lautstärke des Hauptgeräts so weit auf, bis es verzerrt. Dann verringern Sie die Lautstärke um 1 Stufe. Sie können den Verstärkungsfaktor wieder erhöhen, bis der Klang aus den Lautsprechern wieder verzerrt wird.

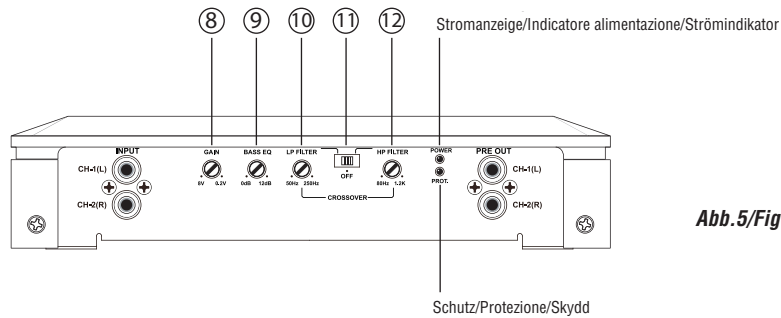
9 Bass-EQ-Einstellung

Drehen Sie den Niedrigfrequenzausgang des Verstärkers von 0 dB (flach) auf +12 dB. Stellen Sie den Bass-EQ (auf 45 Hz zentriert) nach Ihrem persönlichen Gusto ein.

10 Tiefpassfilter

Verwenden Sie diesen Regler, um die Übergangsfrequenz zwischen 50 Hz und 250 Hz einzustellen.

11 Wahlschalter für Frequenzweiche

CROSSOVER



a) Auf „LPF“ stellen, wenn die Endstufe für einen Tieftöner verwendet wird. Die Frequenzen über der Scheitelfrequenz werden bei -12 dB/Oktave gedämpft.

CROSSOVER



b) Auf „HPF“ stellen, wenn die Endstufe für ein Hochtöner-/Mitteltöner-System verwendet wird. Die Frequenzen unter dem Überschreitungspunkt werden bei -12 dB/Oktave gedämpft.

HINWEIS:

In diesem Fall ist die „Bass EQ“-Funktion ungültig.

CROSSOVER



c) Auf „OFF“ stellen, wenn die Endstufe für Mehrwege-System verwendet wird. Die volle Frequenz-Bandbreite wird an die Lautsprecher ausgegeben, wobei weder die hohen, noch die tiefen Frequenzen gedämpft werden.

12 Hochpassfilter

Verwenden Sie diesen Regler zur Einstellung der Übergangsfrequenz zwischen 80 Hz und 1,2 kHz.

REGOLAZIONE DEGLI INTERRUITORI

8 Comando di regolazione del guadagno di ingresso

Impostare le manopole di guadagno dell'ingresso del BBX-T600 al livello minimo (8 V). Usando come sorgente un CD o un DVD, aumentare il volume dell'unità principale fino ad ottenere la distorsione del suono. Quindi abbassare il volume di 1 livello. È quindi possibile aumentare il guadagno dell'amplificatore fino a quando il suono emesso dagli altoparlanti non si deforma.

9 Regolazione dell'equalizzatore dei bassi

Regolare l'uscita delle basse frequenze dell'amplificatore da 0 dB (piatta) a +12 dB. Regolare l'equalizzatore dei bassi (posizione centrale a 45 Hz) in base alle proprie preferenze.

10 Filtro passa basso

Utilizzare questo comando per regolare la frequenza crossover tra 50 e 250 Hz.

11 Interruttore di selezione del modo crossover

CROSSOVER



a) Selezionate la posizione „LPF“ quando l'amplificatore è utilizzato per alimentare un subwoofer. Le frequenze al di sopra del punto di crossover saranno attenuate a -12 dB/ottava.

CROSSOVER



b) Selezionate la posizione „HPF“ quando l'amplificatore è utilizzato per alimentare un sistema tweeter/midrange. Le frequenze al di sotto del punto di crossover saranno attenuate a -12 dB/ottava.

NOTA:

In questo caso, la funzione „EQ Bass“ è disabilitata.

CROSSOVER



c) Selezionate la posizione „OFF“ quando l'amplificatore verrà utilizzato per alimentare altoparlanti di gamma piena. L'ampiezza di banda di frequenza totale uscirà dagli altoparlanti senza attenuazione delle alte o basse frequenze.

12 Filtro passa alto

Utilizzare questo comando per regolare la frequenza tra 80 Hz e 1,2 kHz.

OMKOPPLARPOSITIONER

8 Signalförstärkningskontroll

Ställ in BBX-T600-förstärkningen på den lägsta (8V) positionen. Använd en CD/DVD som källa och vrid upp volymen för huvudenheten tills den blir förvriden. Minska sedan volymen med 1 steg. Du kan sedan öka förstärkningen tills ljudet från högtalarna blir förvridet.

9 Inställning av Bass EQ

Öka den lågfrekventa utgången för förstärkaren från 0 dB (plan) till +12 dB. Justera Bass EQ (centrerat vid 45 Hz) till att passa din personliga smak.

10 Lågpassfilter

Använd den här kontrollern för att justera crossover-frekvensen mellan 50Hz och 250Hz.

11 Väljare för delningsfrekvens

CROSSOVER



a) Ställ i läge „LPF“ när förstärkaren driver en subwoofer. Frekvenserna ovanför delningsfrekvensen dämpas med -12 dB/oktav.

CROSSOVER



b) Ställ i läge „HPF“ när förstärkaren driver diskant-/mellanregister-högtalare. Frekvenserna nedanför delningsfrekvensen dämpas med -12 dB/oktav.

OBSERVERA:

I detta fall är „Bass EQ“-funktionen ogiltig.

CROSSOVER



c) Ställ i läge „OFF“ när förstärkaren driver helområdeshögtalare. Därmed återges ljudet fulla bandbredd via högtalaren utan att någon del av registret dämpas.

12 HighPass-filter

Använd den här kontrollern för att justera crossover-frekvensen mellan 80 Hz och 1,2 kHz.

SYSTEMDIAGRAMME

• TYPISCHE SYSTEMANSCHLÜSSE

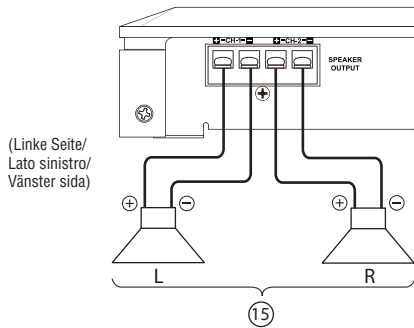

(Linke Seite/
Lato sinistro/
Vänster sida)

DIAGRAMMI DEI
SISTEMI

• SISTEMI TIPICI DI COLLEGAMENTO

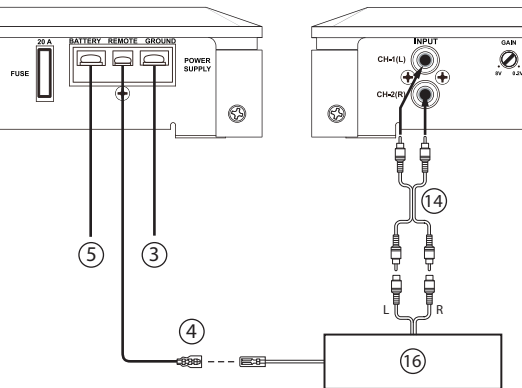

(Rechte Seite/
Lato destro/
Höger sida)



Abb. 6/Fig. 6/Bild 6

- ③ Massekabel (separat erhältlich)
- ④ Ferneinschaltkabel (separat erhältlich)
- ⑤ Batterie-Zuleitung (separat erhältlich)
- ⑭ RCA-Verlängerungskabel (separat erhältlich)
- ⑮ Lautsprecher
- ⑯ Hauptgerät, usw.

- ③ Filo di massa (venduto separatamente)
- ④ Filo di accensione a distanza (venduto separatamente)
- ⑤ Filo della batteria (venduto separatamente)
- ⑭ Cavo di prolunga RCA (venduto separatamente)
- ⑮ Altoparlanti
- ⑯ Unità principale, ecc.

- ③ Jordkabel (säljs separat)
- ④ Fjärrtillslagskabel (säljs separat)
- ⑤ Batterikabel (säljs separat)
- ⑭ RCA-förlängningskabel (säljs separat)
- ⑮ Högtalare
- ⑯ Huvudenhet, etc.

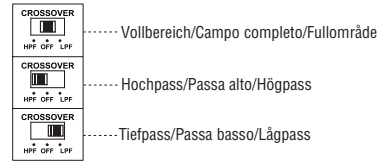
• Anschluss gebrückt

• Collegamenti a ponte

• Bryggkoppling



Abb.7/Fig.7/Bild 7

- ③ Massekabel (separat erhältlich)
- ④ Fernschaltkabel (separat erhältlich)
- ⑤ Batterie-Zuleitung (separat erhältlich)
- ⑬ Y-Adapter (separat erhältlich)
- ⑭ RCA-Verlängerungskabel (separat erhältlich)
- ⑮ Lautsprecher
- ⑯ Hauptgerät, usw.

- ③ Filo di massa (venduto separatamente)
- ④ Filo di accensione a distanza (venduto separatamente)
- ⑤ Filo della batteria (venduto separatamente)
- ⑬ Adattatore-Y (venduto separatamente)
- ⑭ Cavo di prolunga RCA (venduto separatamente)
- ⑮ Altoparlanti
- ⑯ Unità principale, ecc.

- ③ Jordkabel (säljs separat)
- ④ Fjärrtillslagskabel (säljs separat)
- ⑤ Batterikabel (säljs separat)
- ⑬ Y-Adapter (säljs separat)
- ⑭ RCA-förlängningskabel (säljs separat)
- ⑮ Högtalare
- ⑯ Huvudenheter, etc.

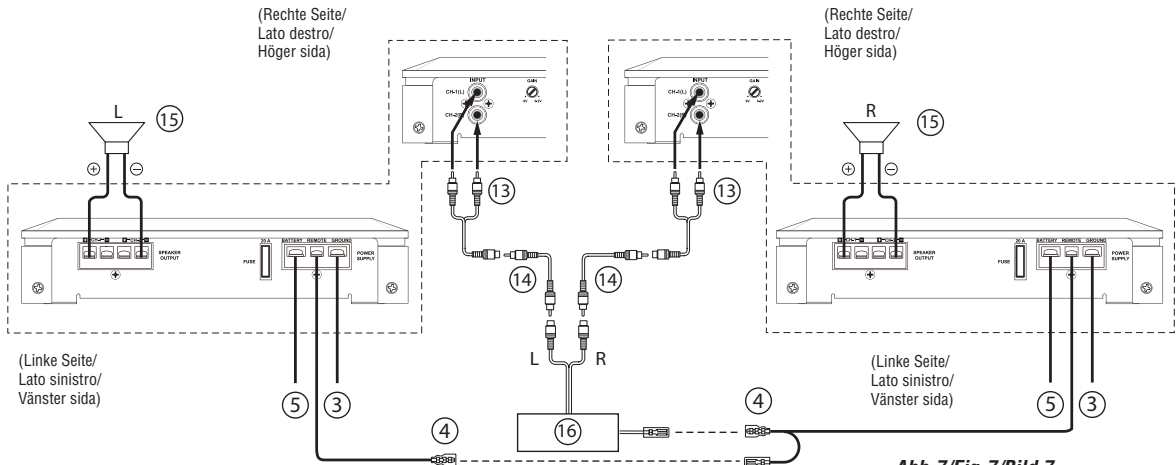
• Kombination mit 4-Kanal-Verstärker (separat erhältlich)

• Abbinamento ad amplificatore a 4 canali (venduto separatamente)

• Kombination med 4-kanalig förstärkare (säljs separat)



Abb. 8/Fig. 8/Bild 8

- ③ Massekabel (separat erhältlich)
- ④ Ferneinschaltkabel (separat erhältlich)
- ⑤ Batterie-Zuleitung (separat erhältlich)
- ⑭ RCA-Verlängerungskabel (separat erhältlich)
- ⑮ Lautsprecher
- ⑯ Hauptgerät, usw.
- ⑰ 4-Kanal-Verstärker (separat erhältlich)

- ③ Filo di massa (venduto separatamente)
- ④ Filo di accensione a distanza (venduto separatamente)
- ⑤ Filo della batteria (venduto separatamente)
- ⑭ Cavo di prolunga RCA (venduto separatamente)
- ⑮ Altoparlanti
- ⑯ Unità principale, ecc.
- ⑰ Amplificatore a 4 canali (venduto separatamente)

- ③ Jordad kabel (säljs separat)
- ④ Fjärrpåslagningsledning (säljs separat)
- ⑤ Batteriledning (säljs separat)
- ⑭ RCA-förlängningskabel (säljs separat)
- ⑮ Högtalare
- ⑯ Huvudenhet, etc.
- ⑰ 4-kanalig förstärkare (säljs separat)

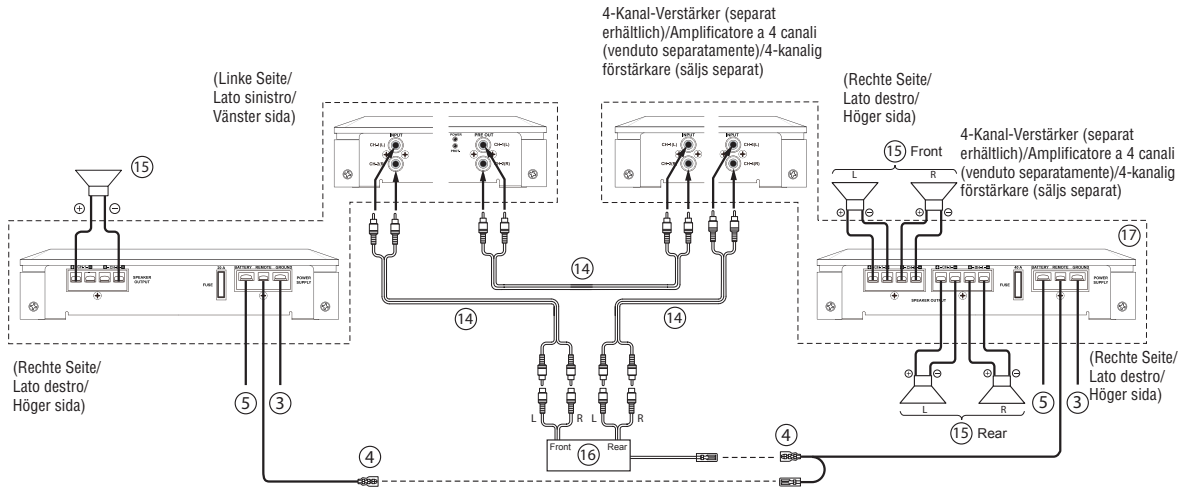
TECHNISCHE DATEN

Kontinuierliche RMS-Leistung (bei 14,4 V, 20 - 20kHz)

- Pro Kanal in 4 Ohm ($\leq 1\%$ THD+N)50 W x 2
- Pro Kanal in 2 Ohm ($\leq 1\%$ THD+N)70 W x 2
- Überbrückung von 4 Ohm ($\leq 1\%$ THD+N)130 W x 1

Maximale Gesamtleistung 300 W

Signal-Rauschabstand

- IHF A-bewertet, Referenz: Nennleistung in 4 Ohm> 95 dBA

Eingangsimpedanz

- RCA IN20k ohms

Frequenzgang (+0dB, -3dB)

.....5Hz - 50kHz

Übergangsfrequenz (-12dB/octave)

..... LP 50Hz - 250Hz

..... HP 80Hz - 1.2kHz

Eingangsempfindlichkeit (RCA IN)..... 0.2 - 8 V

BASS EQ.....45Hz, 0dB to +12dB

Abmessungen

- Länge 200 (250) mm
- Breite240 mm
- Höhe.....52 mm

Gewicht.....1.9 kg

HINWEIS:

Änderungen der technischen Daten und des Designs aufgrund von ständiger Produktverbesserung ohne vorherige Ankündigung vorbehalten.

SPECIFICHE

Alimentazione continua RMS (a 14,4 V, 20 - 20kHz)

- Per canale in 4 Ohm ($\leq 1\%$ THD+N)50 W x 2
- Per canale in 2 Ohm ($\leq 1\%$ THD+N)70 W x 2
- Collegamento a ponte a 4 Ohm ($\leq 1\%$ THD+N)130 W x 1

Potenza MAX totale 300 W

Rapporto S/N

- IHF A ponderato, riferimento: alimentazione nominale di 4 Ohm.....> 95 dBA

Impedenza di ingresso

- RCA IN20k Ohm

Risposta in frequenza (+0dB, -3dB)

.....5Hz - 50kHz

Frequenza crossover (-12dB/octave)

..... LP 50Hz - 250Hz

..... HP 80Hz - 1.2kHz

Sensibilità di ingresso (RCA IN) 0.2 - 8 V

BASS EQ.....45Hz, 0dB to +12dB

Dimensioni

- Lunghezza..... 200 (250) mm
- Larghezza240 mm
- Altezza52 mm

Peso.....1.9 kg

NOTA:

A causa del costante miglioramento dei prodotti, le specifiche e il design sono soggetti a cambiamenti senza preavviso.

SPECIFIKATIONER

Kontinuerlig RMS-ström (vid 14,4 V, 20 - 20kHz)

- Per kanal till 4 Ohm ($\leq 1\%$ THD+N)50 W x 2
- Per kanal till 2 Ohm ($\leq 1\%$ THD+N)70 W x 2
- Brokopplad, 4 Ohm ($\leq 1\%$ THD+N)130 W x 1

Total MAX-effekt 300 W

S/N-frekvens

- IHF A-viktad, Referens: graderad ström till 4 Ohm.....> 95 dBA

Inmatningsimpedans

- RCA IN20k Ohm

Frekvensrespons (+0dB, -3dB)

.....5Hz - 50kHz

Crossover-frekvens (-12dB/octave)

..... LP 50Hz - 250Hz

..... HP 80Hz - 1.2kHz

Inmatningskänslighet (RCA IN) 0.2 - 8 V

BASS EQ.....45Hz, 0dB to +12dB

Mått

- Längd 200 (250) mm
- Bredd.....240 mm
- Höjd.....52 mm

Vikt.....1.9 kg

OBSERVERA:

Ur förbättringssyfte förbehålles rätt till ändring av specifikationer och design utan föregående varsel.

WARTUNG UND PFLEGE

Sollten bei Ihnen Fragen bezüglich unserer Garantiezusage auftauchen, bitten wir Sie, Kontakt mit dem Händler aufzunehmen, bei dem Sie dieses Gerät gekauft haben.

ASSISTENZA

In caso di dubbi sulla garanzia, rivolgetevi al vostro rivenditore.

UNDERHÅLL

Kontakta din återförsäljare om du har frågor som rör garantin.